

# 501-20

Oryginał

360410.2

PL - Instrukcja montażu i użytkowania

(Strona 2)

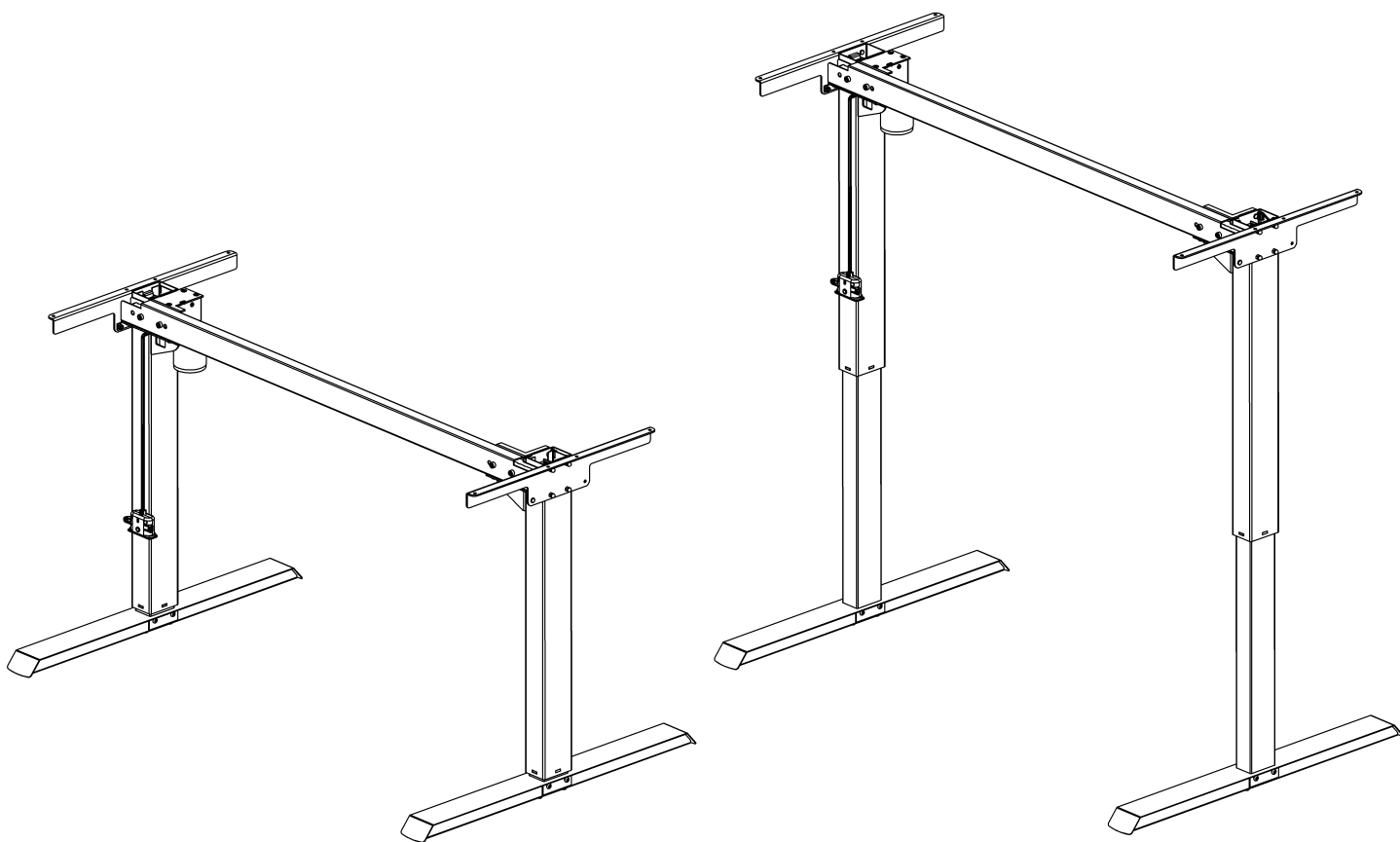

## Video



## SPIS TREŚCI

1. Bezpieczeństwo i ostrzeżenia
2. Użytkowanie
3. Montaż i instalacja
4. Obsługa
5. Konserwacja i usterki
6. Dane techniczne
7. Części
8. Instrukcja montażu
9. Deklaracja zgodności

## UWAGI!

Przed montażem, użytkowaniem i konserwacją ramy stołu, każdy monter i użytkownik stołu musi dokładnie zapoznać się z niniejszą instrukcją montażu i użytkowania.

## 1. Bezpieczeństwo i ostrzeżenia

Ten stół spełnia wymagane przepisy bezpieczeństwa. Nieodpowiednie użycie może spowodować uszkodzenia ciała i stołu.

Przed rozpoczęciem korzystania ze stołu należy przeczytać instrukcję obsługi. Dostarcza ona ważnych informacji o bezpieczeństwie, użytkowaniu, instalacji i konserwacji stołu, chroniąc użytkownika i jego dzieci oraz zapobiegając uszkodzeniom stołu.

Przechowuj tę instrukcję obsługi i przekaz ją każdemu przyszłemu właścicielowi!

## 2. Użytkowanie

Elektromotoryczne, regulowane wysokościowo stoły są przeznaczone wyłącznie do pracy w suchym środowisku (0-40°C; 20-90% wilgotności względnej). Wysokość stołu jest płynnie regulowana, aby można było ustawić go na najbardziej ergonomicznie odpowiednim poziomie roboczym. Nie zostały zaprojektowane do innych celów niż te, które zostały uwzględnione w tej instrukcji, np. nie należy ich używać w obszarach o wysokiej wilgotności lub wilgoci, ani do podnoszenia ludzi.

Jakiegolwiek inne użycie jest na własne ryzyko! Nie pełzaj, nie leż ani nie poruszaj się pod ramą stołu i nie siadaj ani nie stawaj na ramie stołu. DZIECI powinny korzystać ze stołu wyłącznie pod nadzorem dorosłych.

Producent nie przyjmuje żadnych roszczeń gwarancyjnych ani odpowiedzialności za szkody wynikłe z niewłaściwego użytkowania lub obsługi ramy stołu innej niż opisana w niniejszej instrukcji obsługi.

## 3. Montaż i instalacja

Po zmontowaniu stołu (patrz instrukcja montażu w ROZDZIALE 8) montuje się regulowane nóżki tak, aby stół był wypoziomowany i nie przemieszczał się. Następnie stół należy podłączyć do gniazdka 100-240 VAC i jest on gotowy do użycia. Upewnij się, że żadne kable nie mogą zostać zaciśnięte.

Umieść stół w bezpiecznej odległości od ram okiennych, grzejników, mebli itp., aby nikt pomiędzy nimi nie utknął. Nie umieszczaj żadnych przedmiotów wyższych niż 21" (55 cm) pod stołem. Podczas przesuwania stołu po zmontowaniu, należy zdjąć blat. Stół NIE MOŻE być podnoszony za blat.

Biurko musi być obniżone do minimalnej wysokości przed przesunięciem.

## 4. Obsługa

Ruch GÓRA/DÓŁ:

Naciśnij przyciski przełącznika w górę lub w dół.

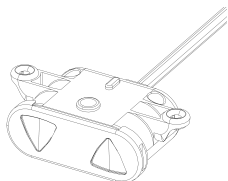

**OSTRZEŻENIE: NIEPRZESTRZEGANIE WSZYSTKICH INSTRUKCJI MONTAŻU, BEZPIECZEŃSTWA I OBSŁUGI ORAZ OSTRZEŻEŃ DOTYCZĄCYCH UŻYTKOWANIA TEGO PRODUKTU MOŻE SPOWODOWAĆ POWAŻNE OBRAŻENIA CIAŁA.**

## 5. Konserwacja i usterki

Stół nie wymaga żadnej konserwacji przy użytkowaniu opisanym w rozdziale 2 w instrukcji obsługi. Stół należy czyścić wyłącznie wilgotną szmatką. W przypadku, wystąpienia hałasu podczas pracy, należy natychmiast zaprzestać użytkowania stołu i skontaktować się ze sprzedawcą.

## 6. Dane techniczne

<b>Rama, materiały:</b>	Stal, malowana proszkowo
<b>Waga:</b>	13 kg
<b>Szerokość</b>	72-172 cm
<b>Głębokość:</b>	68 cm
<b>Wysokość:</b>	65-116 cm
<b>Max. obciążenie:</b>	60 kg
<b>Prędkość:</b>	25 mm/s
<b>Cykl pracy:</b>	10% przy 50% maks. obciążenia ramy lub maks. 2 min. ciągłej pracy
<b>Sterowanie:</b>	Mikroprzełączniki
<b>Napięcie:</b>	100-240 VAC   50/60 Hz
<b>Zużycie w stanie czuwania:</b>	< 0,15 Watt

## 7. Części

(Zobacz str. 4 - 5)

## 8. Instrukcja montażu

(Zobacz str. 6 - 12)

## 9. Deklaracja zgodności

Niniejszym oświadczamy na własną odpowiedzialność, że następujące produkty:

Stół typu sit-stand model 501-20 jest zgodny z:

Dyrektywą 2006/42/WE Parlamentu Europejskiego i Rady z dnia 17 maja 2006 r. w sprawie maszyn.

Zgodnie z powyższym należy pamiętać, że: stół sit-stand jest uznawany za maszynę i nie może być używany do momentu zmontowania i zainstalowania zgodnie z instrukcjami.

## Producent:

ConSet A/S | Industrivej 23 | 6900 Skjern | Denmark

www.conset.com | Tlf.: +45 96800080 | conset@conset.com

# 7. Części

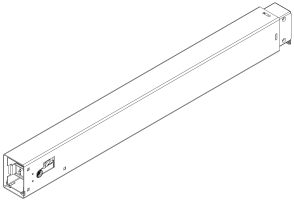
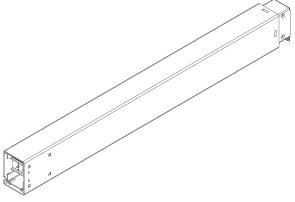
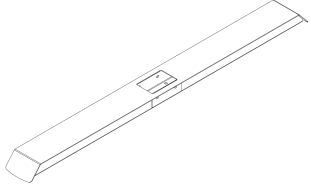
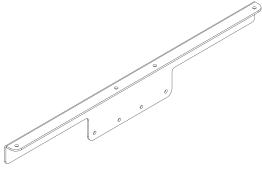
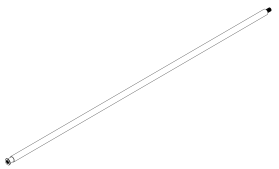
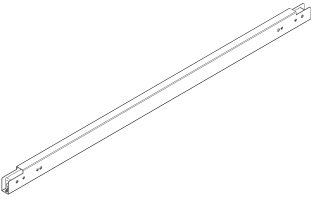
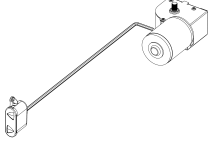
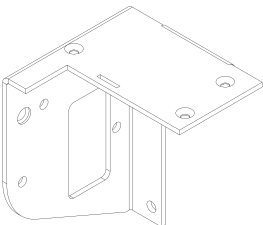
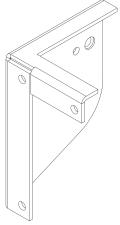
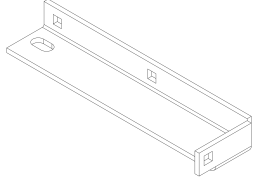
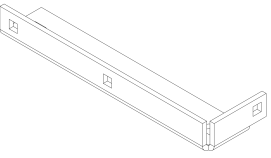
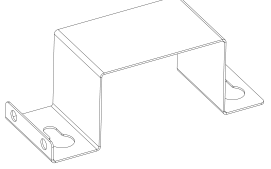
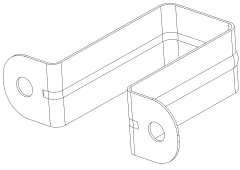
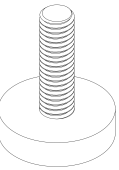
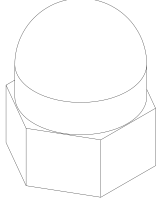
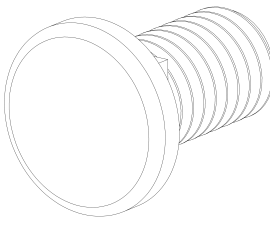
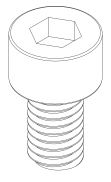
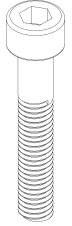
<p>A</p>  <p>x1</p>	<p>B</p>  <p>x1</p>	<p>C</p>  <p>x2</p>
<p>D</p>  <p>x2</p>	<p>E</p>  <p>x1</p>	<p>F</p>  <p>x1</p>
<p>G</p>  <p>x1</p>	<p>H</p>  <p>x1</p>	<p>I</p>  <p>x1</p>
<p>J</p>  <p>x1</p>	<p>K</p>  <p>x1</p>	<p>L</p>  <p>x1</p>
<p>M</p>  <p>x1</p>	<p>N</p>  <p>x4</p>	<p>O</p>  <p>x8</p>
<p>P</p>  <p>x22</p>	<p>Q</p>  <p>x4</p>	<p>R</p>  <p>x4</p>



## 7. Części

S



x12

T

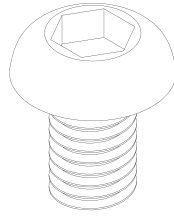

x16

U

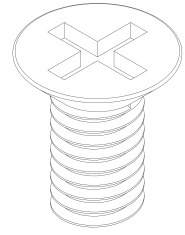

x3

V

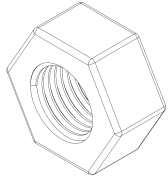

x14

W



x2

X

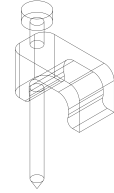

x4

Y

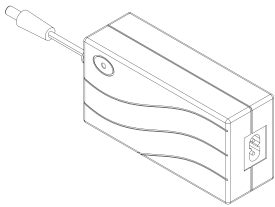

x1

Z

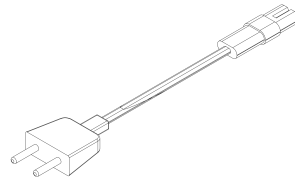

x1

AA

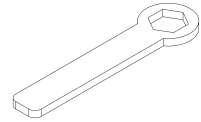

x1

AB

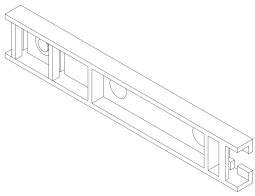

x1

## 8. Instrukcja montażu i użytkowania

**1**

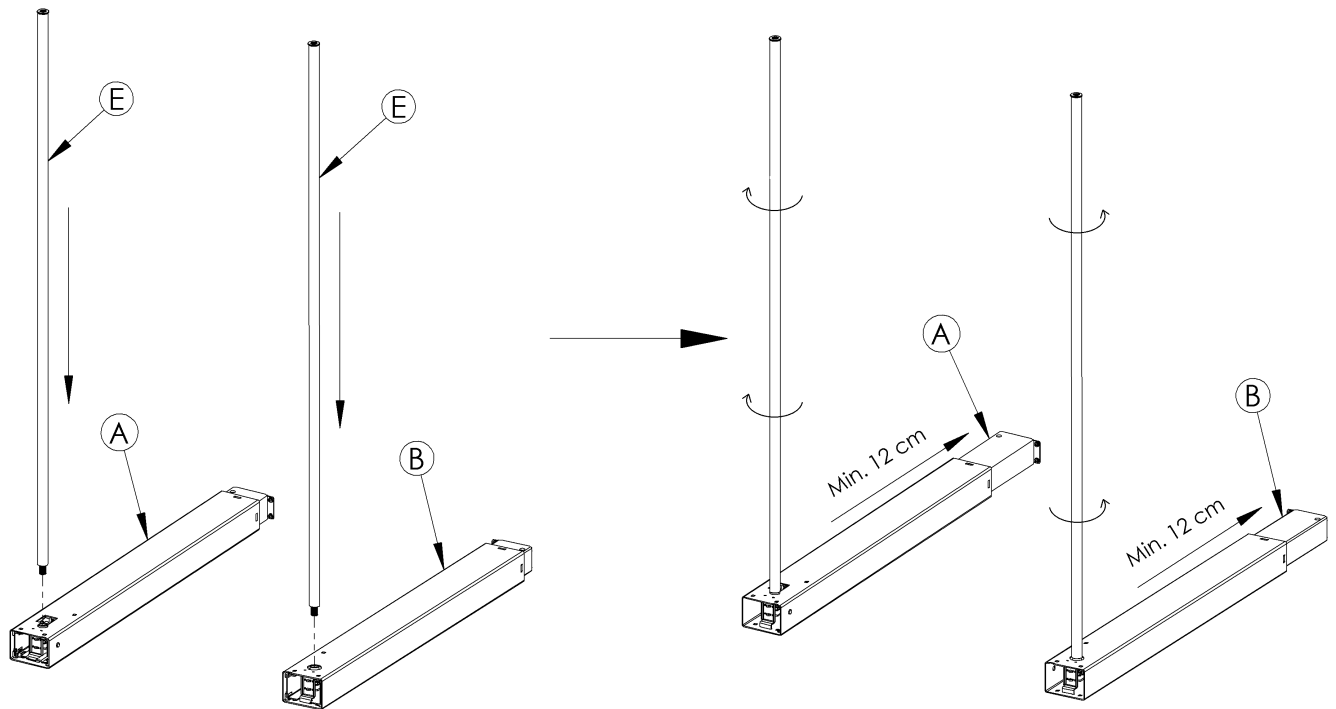

**2**

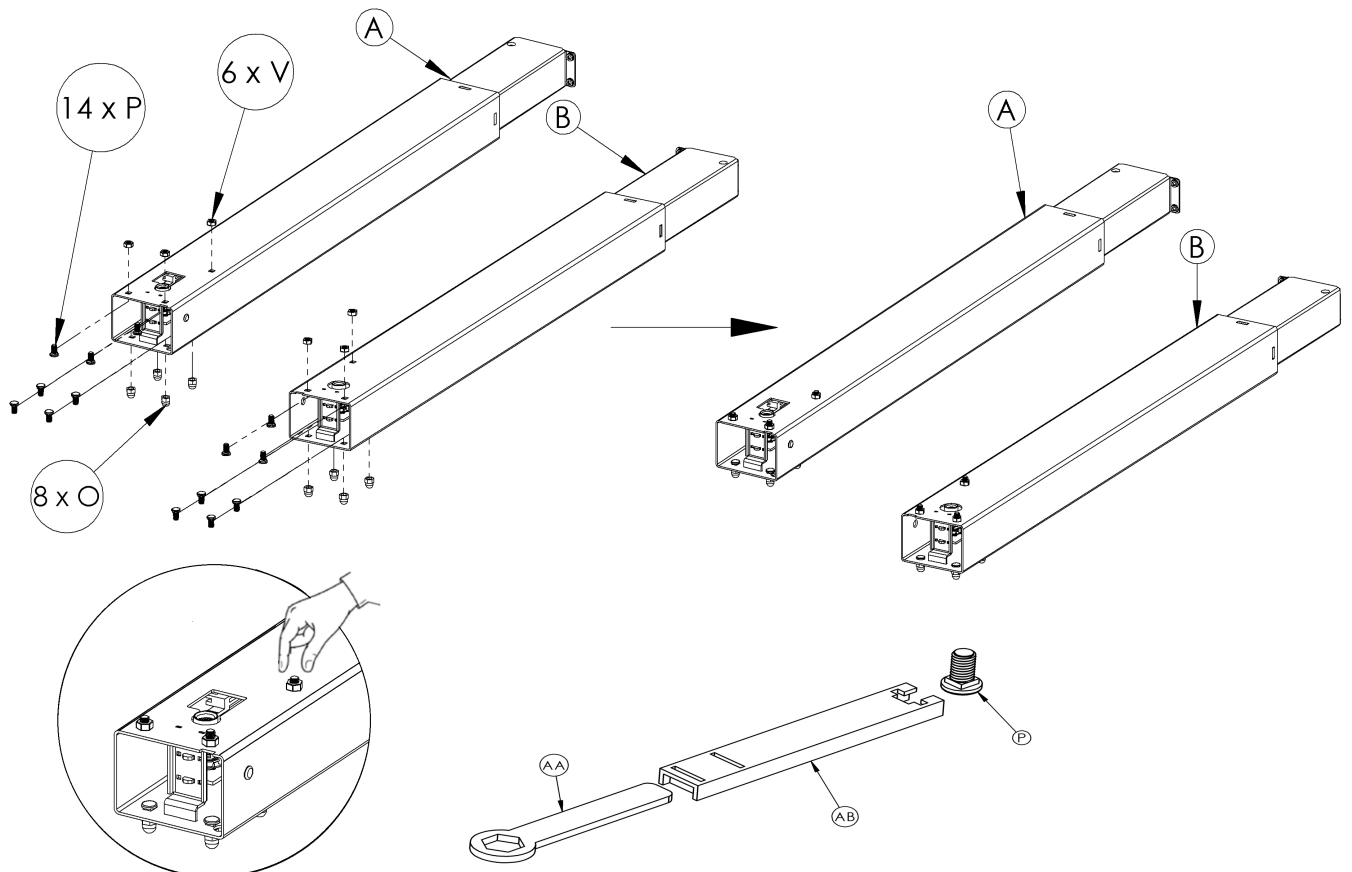

3

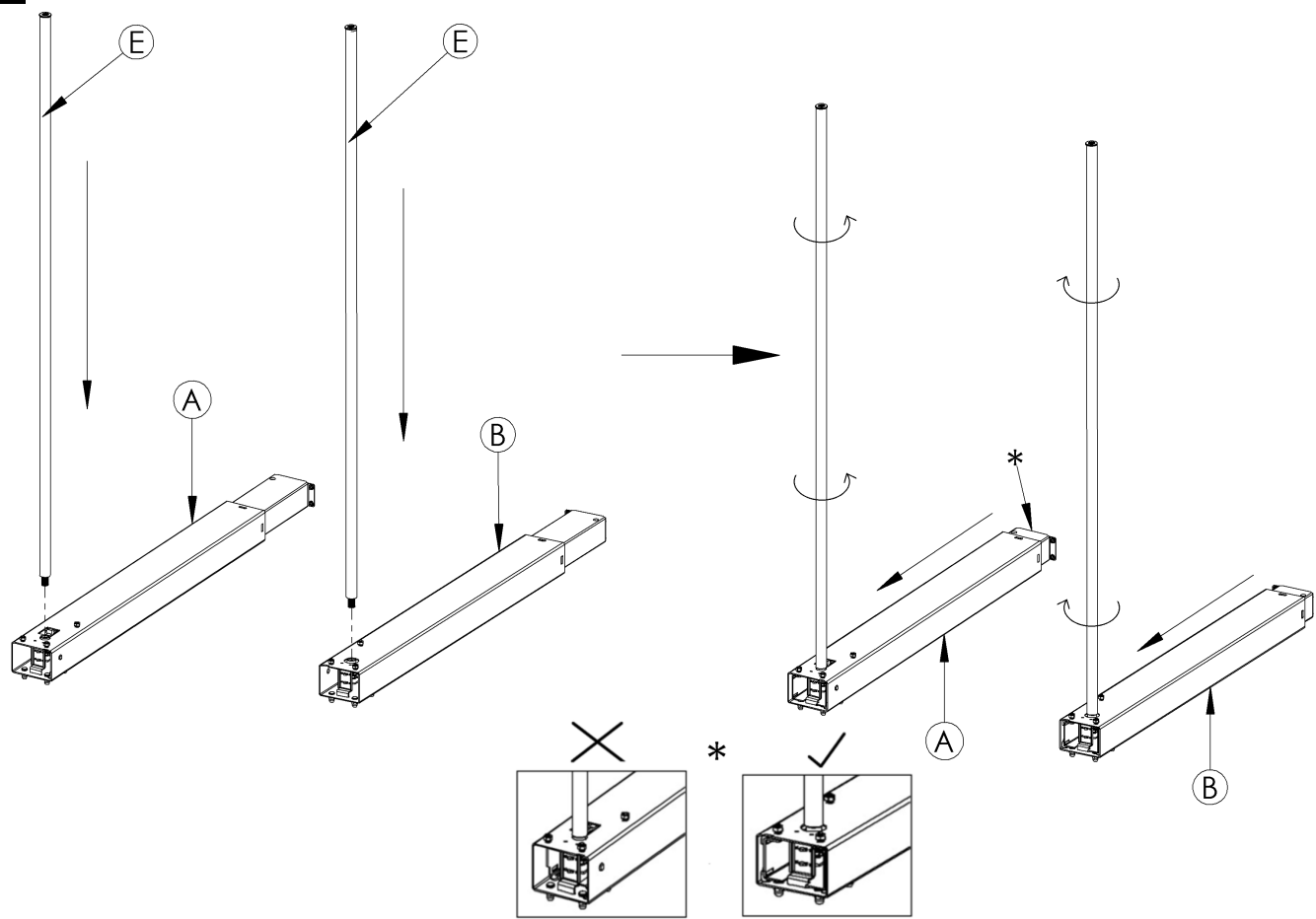

4

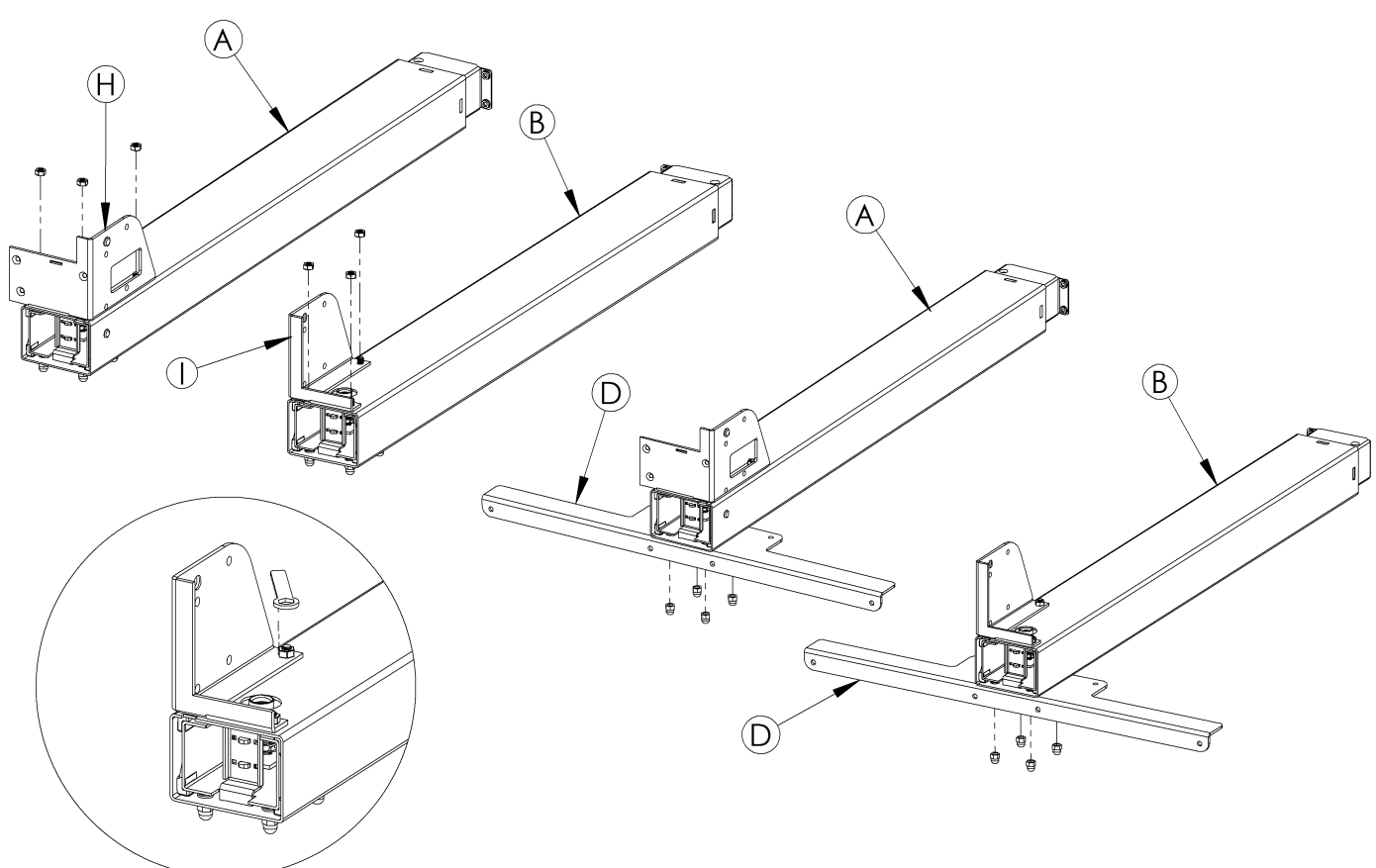

5

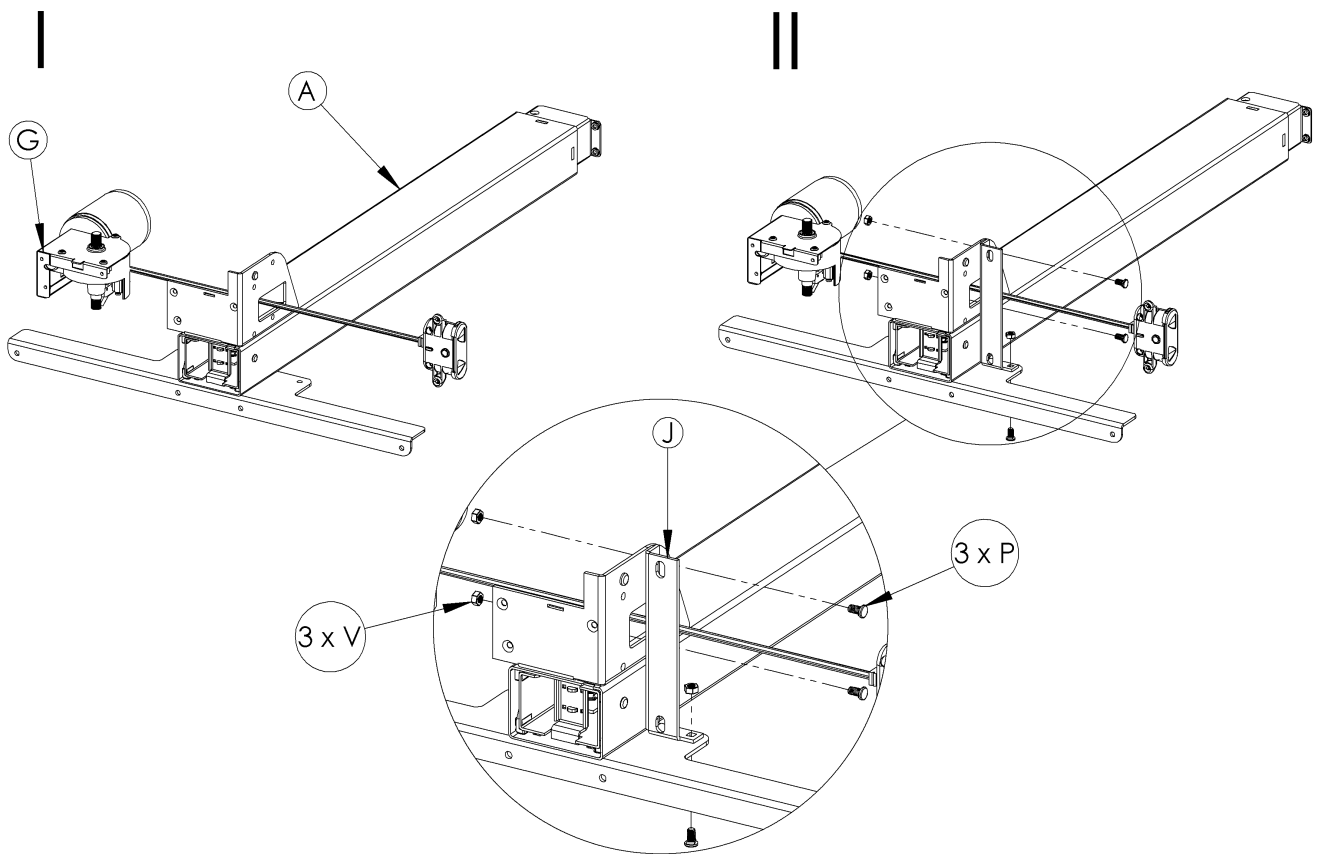

6

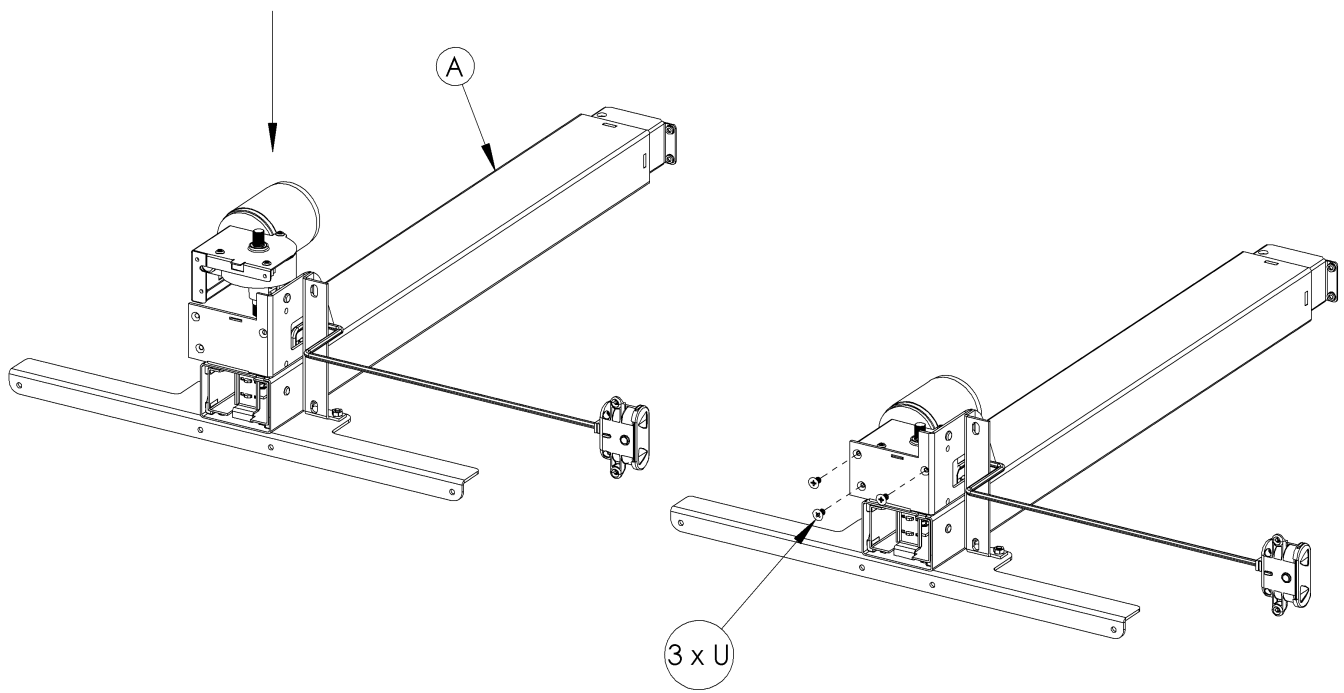

7

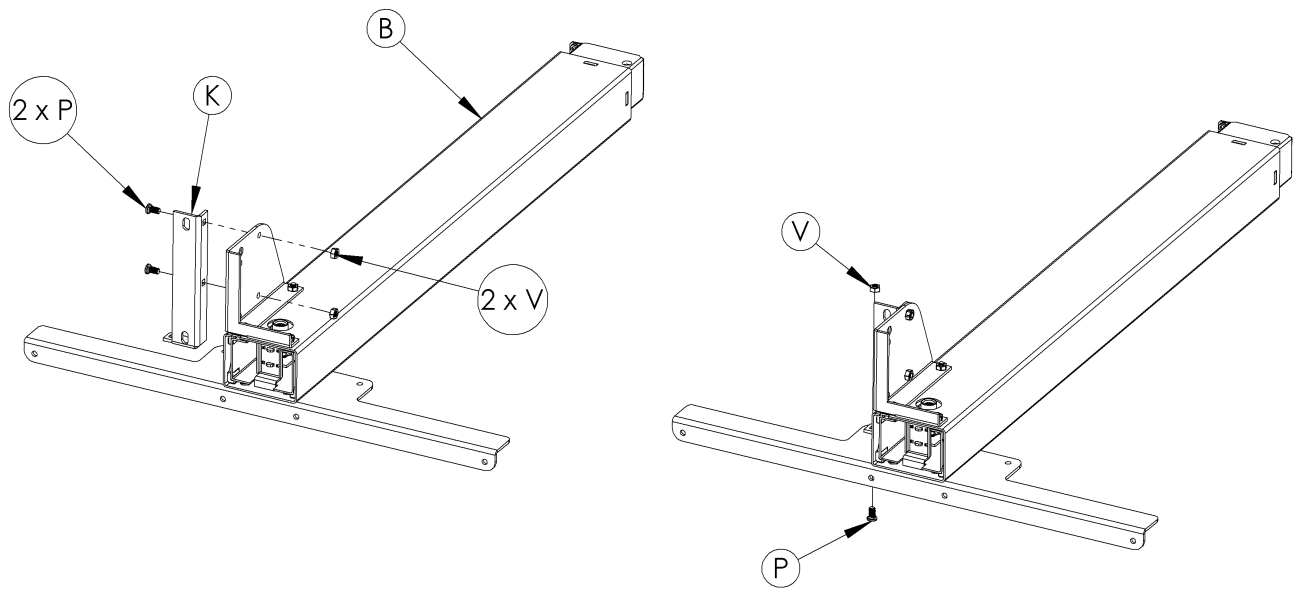

8

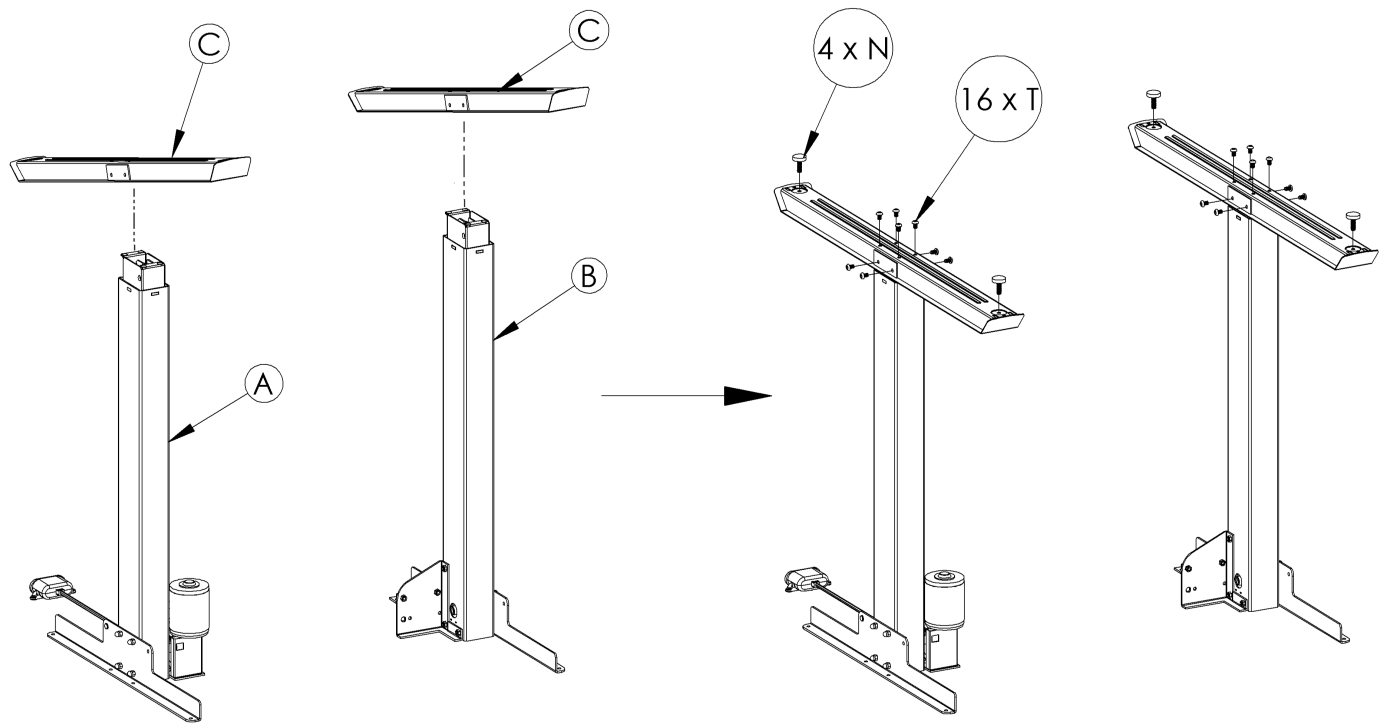

9

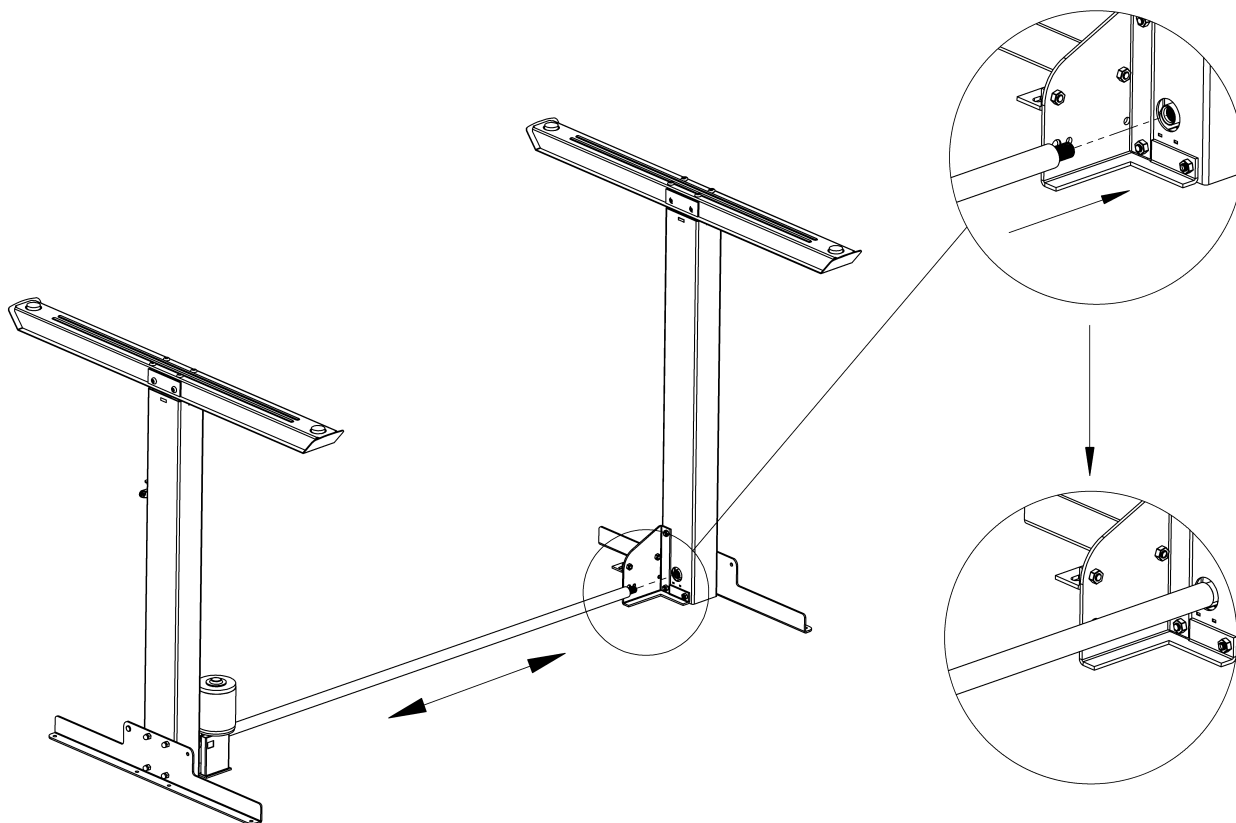

10

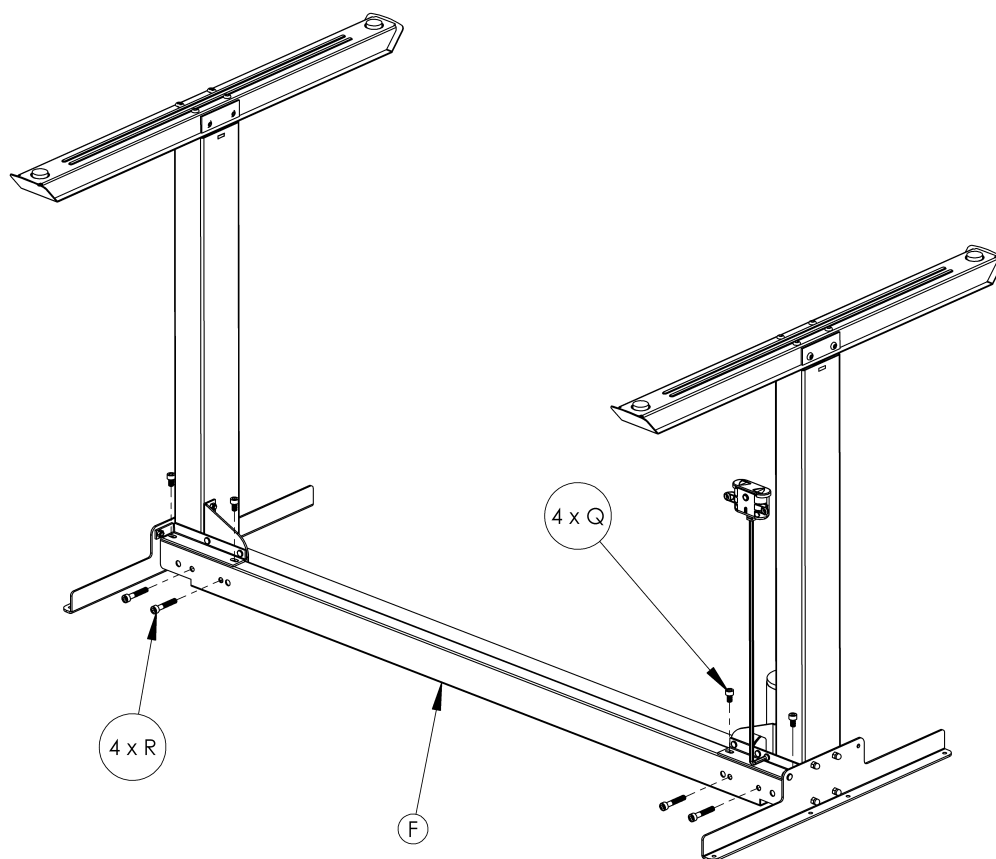

11

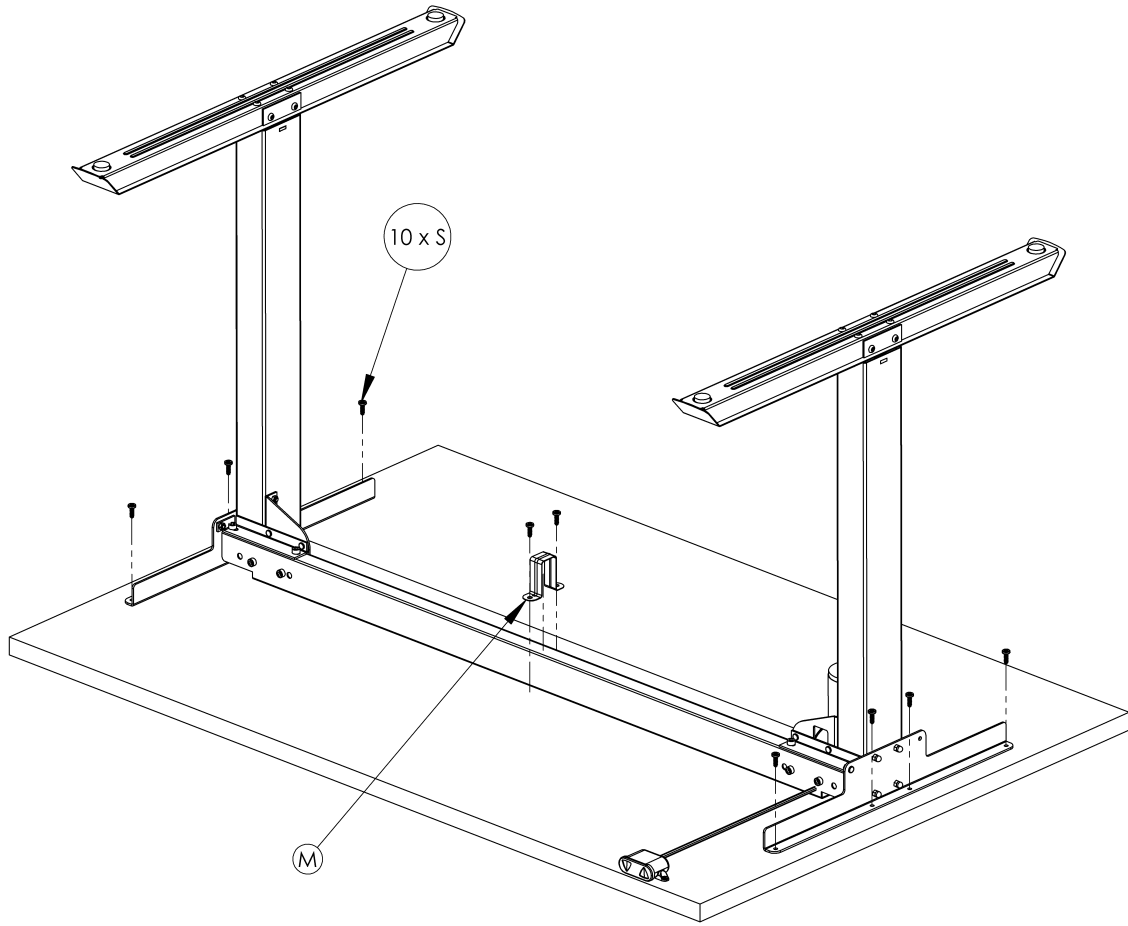

12

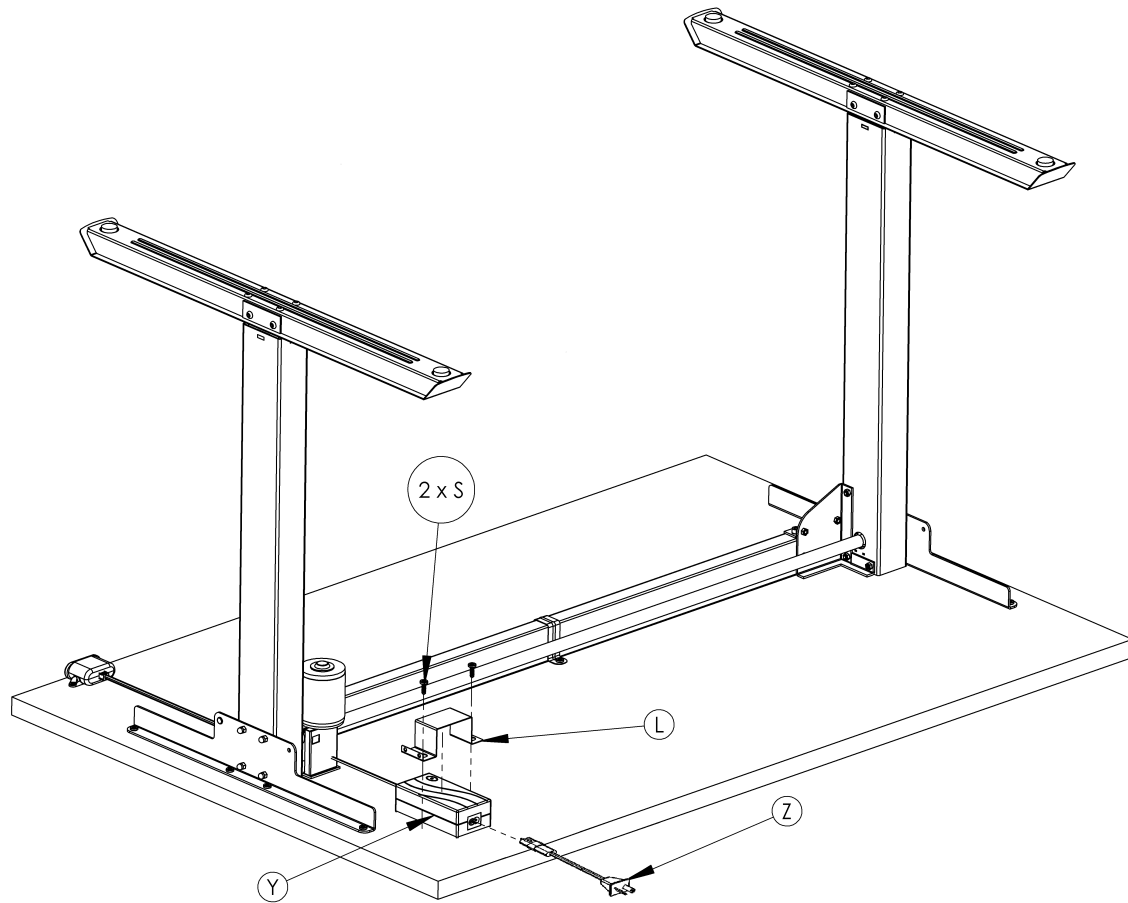

13

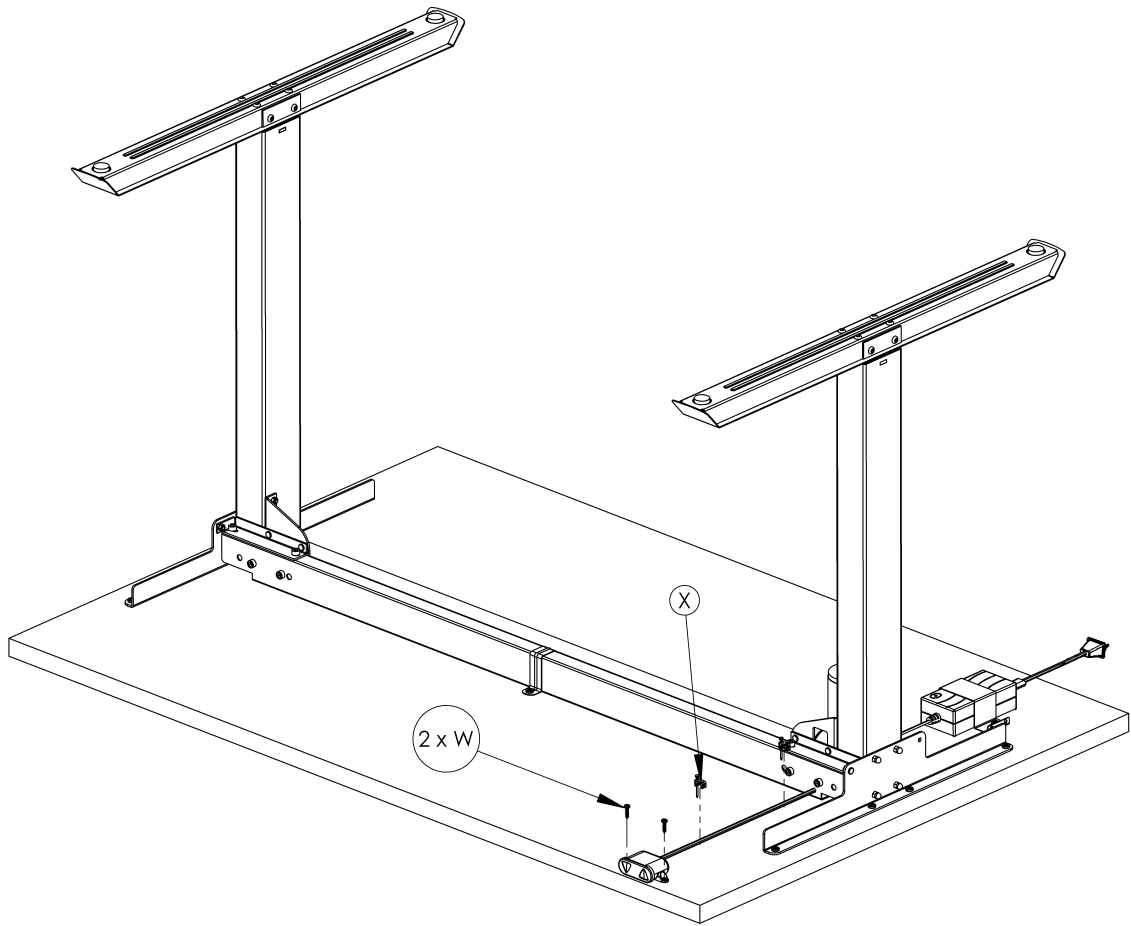

14

